

エコブロックさざなみ(大型張りブロック)

コンクリート用混和材

擁壁

環境製品

水路

側溝

道路用・他

トップベース工法

住宅関連



特長 大幅な工期短縮・コスト低減

- 大型張りブロックであるため、工事費の削減、機械施工による省力化及び工期短縮を図れます。
- 表面形状中央部が、法面部において足掛かりとなり、作業性、安全性向上に考慮いたしました。
- 製品の据え付け作業は、専用の吊り治具を用いて行うので作業は確実、迅速そして安全に行えます。
- 使用用途として、ため池、河川、クリーク、遊水池などの護岸工事、道路などの法面保護工事として使用できます。

基本型	半切型	1 / 4 切型
<p>製品参考重量 187(kg)</p>	<p>製品参考重量 97(kg)</p>	<p>製品参考重量 45(kg)</p>

〈施工要領〉

- ① 基礎工(フィルター)を施す。基礎フィルターの表面の仕上げは、製品の据付け精度及び、能率を良くするために、平滑に仕上げてください。

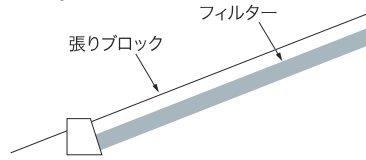

- ② 製品に専用の吊り治具を取り付け、クレーンで吊り上げて所定の設置箇所に移動し吊り下す。

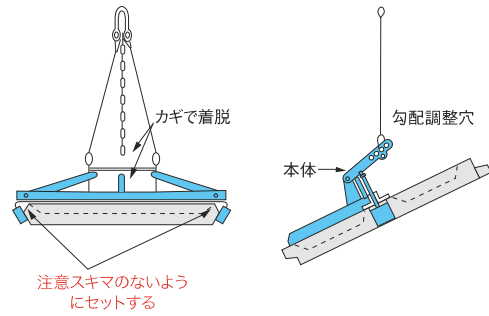

※専用治具の操作方法は、取扱説明書を必ずお読み下さい。

- ③ 丁張り、水糸等を使用し、所定の場所へ据付ける。

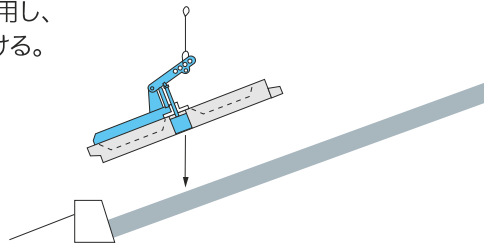

- ④ 次の製品も、同様の手順で最初の製品端に据付ける。



- ⑤ 同様の手順で随時製品を据付けていく。

- ⑥ 据付けの仕上がりを点検確認後、製品横部の連結部にモルタル(1ヶ所当り0.001㎡)の充填を行う。

